

## Systembeschreibung

Mit der GARDCO Schubsicherung können auflastgehaltene GARDCO AL Geländer auf Flachdächern ohne Attika eingesetzt werden. Die aufgeschweißte Schubsicherung dient dabei der Lagesicherung des Geländers.

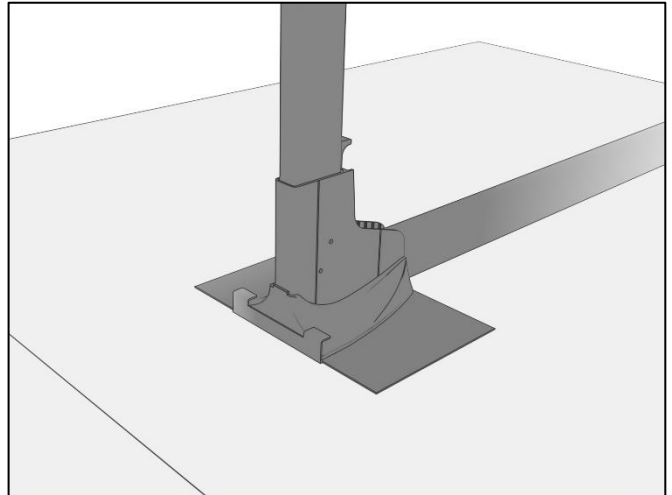
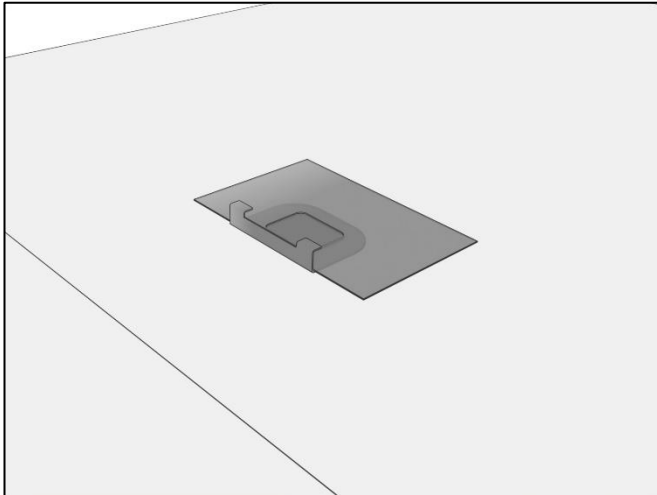

## Montage

Die Schubsicherung wird mit einem Pad auf der Abdichtung fixiert. Es ist darauf zu achten, dass insbesondere in der Aussparung der Schubsicherung eine ausreichende Verbindung zwischen der Abdichtung und dem Pad hergestellt wird. Die Mindestgröße des Pads beträgt 30 x 30 cm. Auf die Verträglichkeit zwischen dem Pad und der Abdichtung ist zu achten.

Den Pfosten des GARDCO Geländers anschließend in die Schubsicherung stellen und das Geländersystem entsprechend der jeweiligen Montageanleitung aufbauen.

Die Schubsicherung ersetzt nicht die Gegengewichte.

Es ist darauf zu achten, dass bei Geländern ohne Attika eine Fußleiste zu montieren ist.

## Haftungsausschluss

Die Tragfähigkeit des Untergrundes ist bauseits zu überprüfen. Hierüber kann Solid-C keine Aussage treffen. Zusätzlich zu dieser Montageanleitung hat der installierende Fachbetrieb die gültigen Vorschriften und Regeln der Technik zu beachten. Die Solid-C GmbH haftet nicht für die in kaufmännischen Angeboten enthaltenen Dimensionierungshinweise, da im Rahmen von Angebotsabgaben im Allgemeinen nicht alle technischen Rahmenbedingungen abgestimmt werden können. Der Installationsbetrieb ist verantwortlich für die mechanische Haltbarkeit der montierten Produkte an die Gebäudehülle, insbesondere für deren Dichtigkeit. Die Bauteile der Solid-C GmbH sind dafür nach den zu erwartenden Belastungen und dem gültigen Stand der Technik ausgelegt. Die Solid-C GmbH übernimmt keine Haftung für Schäden, die durch unsachgemäßen Einbau erfolgen.